



**MARKAS BESAR
KEPOLISIAN NEGARA REPUBLIK INDONESIA
PUSAT KEUANGAN**



<p>MARKAS BESAR KEPOLISIAN NEGARA REPUBLIK INDONESIA PUSAT KEUANGAN</p> 	Nomor SOP : SOP/099/XI/2021/Puskeu
	Tanggal Pembuatan : 2 November 2021
	Tanggal Revisi : -
	Tanggal Pengesahan : 2 November 2021
	Disahkan Oleh : KEPALA PUSAT KEUANGAN POLRI
	 <u>LUKAS ANBAR BARIARI, S.I.K., M.H.</u> BRIGADIR JENDERAL POLISI
Nama SOP : Penyempurnaan dan revisi pilun-pilun Keuangan di Polri	
Dasar Hukum:	Kualifikasi Pelaksana:
Perubahan sesuai peraturan perundang-undangan yang berlaku	1. Mampu mengoperasikan Komputer 2. Memahami tentang peraturan keuangan
Keterkaitan:	Peralatan / Perlengkapan:
1. Peningkatan kinerja 2. Pengawasan dan pengendalian dalam pelaksanaan tugas	1. Literatur / referensi peraturan perundang-undangan; 2. Alat Tulis kantor 3. Komputer, Laptop, Printer, Scanner, Mesin Foto copy, Jaringan Internet
Peringatan:	Pencatatan Dan Pendataan:
Sebagai acuan dalam pelaksanaan tugas	<i>Hardcopy dan softcopy</i>

NO	URAIAN KEGIATAN	PELAKSANA							MUTU BAKU				
		KABID DAL	TIM POKJA	SES PUSKEU	KA PUSKEU	DIVKUM	SETUM	KA POLR/WAKA POLRI	KELENGKAPAN	WAKTU	OUTPUT	CHEKLIST	
												SESUAI	TIDAK SESUAI
12	Menerima hasil verifikasi dari divkum								Mengkompulir peraturan yang akan dibuat / revisi	14hari	Mengajukan konsep peraturan yang direvisi / dibuat		
13	Rapat pembahasan hasil verifikasi divkum									4 Jam	Hasil rapat		
14	Membuat dan mengirimkan nota dinas perbaikan hasil verifikasi konsep peraturan untuk dilakukan Sinkronisasi dan harmonisasi								Mengajukan konsep	1 hari	Pengesahan		
15	Sinkronisasi dan harmonisasi peraturan / ketentuan								Konsep	3 hari	Menyatukan persepsi dalam penyusunan perkap		
16	Menerima hasil Sinkronisasi dan harmonisasi dari divkum								Kosep	5 hari			

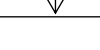
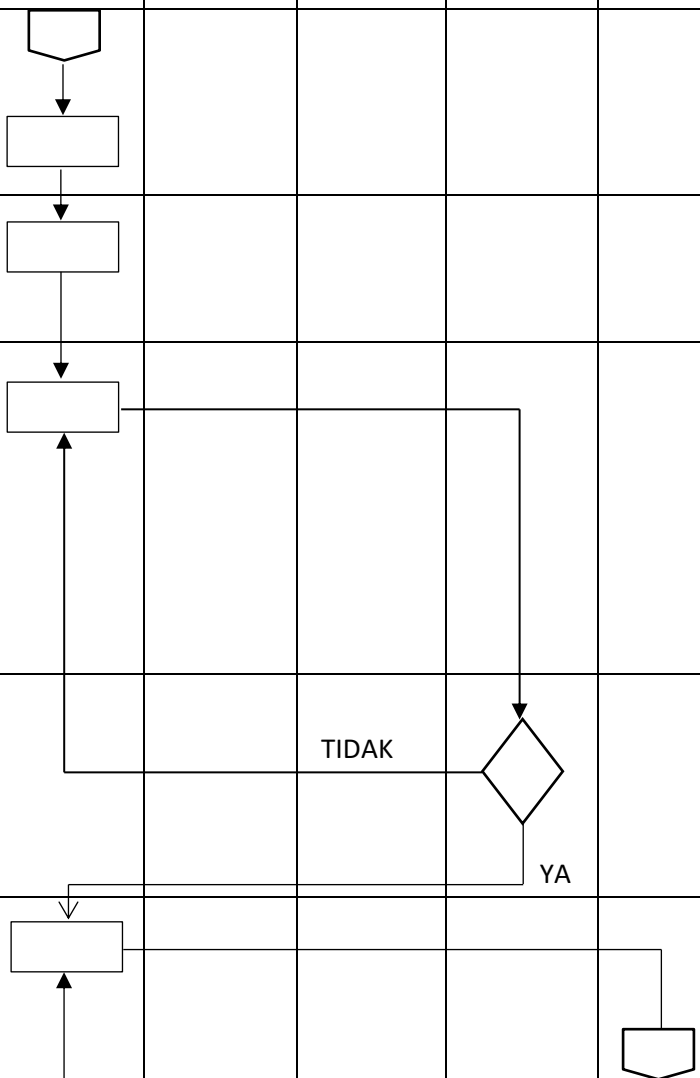

NO	URAIAN KEGIATAN	PELAKSANA							MUTU BAKU				
		KABID DAL	TIM POKJA	SES PUSKEU	KA PUSKEU	DIVKUM	SETUM	KA POLRI/WAKA POLRI	KELENGKAPAN	WAKTU	OUTPUT	CHEKLIST	
												SESUAI	TIDAK SESUAI
17	Melaksanakan perbaikan dan pengecekan akhir konsep peraturan baik secara substansi dan drafting								Konsep	5 hari			
18	Membuat dan Mengajukan nota dinas permohonan pengesahan kepada kapolri dengan dilampiri konsep/draft peraturan								Konsep	1 Hari	Penegasan nota dinas		
19	Mengirimkan permintaan pengesahan draft peraturan / ketentuan								Meminta pengesahan untuk perpol atau Perkap.	7 Hari	Pengesahan		
20	Penomoran peraturan / ketentuan							Dokumen	1 Hari	Pengesahan / penomoran			
21	Pengembalian peraturan / ketentuan yang sudah dittd kapolri dr divkum								Dokumen	14 hari	Pengesahan Perkap		
22	Pendistribusian dan pengarsipan perkap								Dokumen	2 hari			

KETERANGAN :



= ARAH GIAT



= GIAT



= LANJUT HALAMAN



= MULAI GIAT



= ALTERNATIF GIAT



= AKHIR GIAT